

# بررسی کارآیی رویکردهای کمینگی و بهینگی در تبیین مطابقت فعل و فاعل در زبان فارسی

والی رضایی<sup>۱\*</sup>، مهناز آزادمنش<sup>۲</sup>

۱. استادیار زبان‌شناسی، دانشگاه اصفهان، اصفهان، ایران

۲. دانشجوی دکتری زبان‌شناسی، دانشگاه اصفهان، اصفهان، ایران

پذیرش: ۹۲/۶/۳۰

دریافت: ۹۲/۴/۳

## چکیده

در مقاله حاضر به بررسی دستگاه مطابقت فعل لازم و فاعل در زبان فارسی می‌پردازیم. داده‌های این پژوهش را از برخی مقالات و منابع مکتوب و متون زبان گفتاری گردآوری کرده‌ایم. چارچوب این پژوهش دو نظریه بهینگی و کمینگی است که هر دو در چارچوب مکتب زایشی مطرح شده‌اند. در این تحقیق درصددیم موارد استثنای مطابقت در دستور سنتی زبان فارسی را براساس رویکرد کمینگی که نحو محور است و نظریه بهینگی که محدودیت‌بنیاد است نشان دهیم. دلیل انتخاب این دو نظریه این است که مشخص کنیم کدام یک موارد استثنای مطابقت را بهتر بیان می‌کنند. مطابقت در دستور کمینگی، رابطه بین جستجوگر و هدف بر پایه ارزش‌گذاری مشخصه‌ها است. مشخصه‌ها به دو گونه ذاتی و بافتی هستند و مشخصه‌های بافتی در بافت‌های مختلف، ارزش متفاوت دارند. در نظریه بهینگی تعامل محدودیت‌ها بر انتخاب گزینه بهینه مطابقت تأثیر می‌گذارد. همه موارد استثنای مطابقت در نظریه کمینگی براساس رابطه بین جستجوگر و هدف بیان می‌شوند؛ در کاربرد محترمانه، با حضور مشخصه [HON+] شمار جمع محسوب می‌شود و در فعل-های بی‌نهاد، جستجوگر (هسته زمان) با ضمیر بی‌آوای PRO (هدف) مطابقت می‌کند. در نظریه بهینگی، گزینه بهینه مطابقت با پیروی از سلسله‌مراتب نشاننداری جاننداری<sup>۱</sup> تعیین می‌شود. با بررسی داده‌های تحقیق به این نتیجه رسیدیم که نظریه کمینگی در تبیین موارد مطابقت فعل با فاعل کارآمدتر از نظریه بهینگی است و می‌تواند مطابقت افعال بی‌نهاد را نیز تبیین کند.

واژگان کلیدی: مطابقت، کمینگی، جستجوگر، بهینگی، محدودیت.

## ۱. مقدمه

در مقاله حاضر، با ارائه‌ی نمایی کلی از نظریه‌ی بهینگی و کمینگی، دستگاه مطابقه‌ی فعل و فاعل و چگونگی ارزیابی دستگاه مطابقه را با بهره‌گیری از تابلوها و درخت‌های نحوی بررسی می‌کنیم. در زبان، واج‌ها کنار هم می‌آیند و تکواژ را تشکیل می‌دهند، تکواژها کلمات را می‌سازند و کلمات جملات را. در نتیجه باهم‌آیی کلمات در جمله، برخی از آن‌ها بر یکدیگر تأثیر می‌گذارند و معمولاً از لحاظ شمار، شخص و جنس با هم مطابقت می‌کنند. «مطابقه» ارتباط مسندالیه و اسناد از نظر شخص و عدد است. دستگاه مطابقه شبکه‌ای است که امکانات مختلف این رابطه را دربرمی‌گیرد (باطنی، ۱۳۸۴: ۹۸). در زبان‌هایی که فعل دارای شناسه است (فارسی، عربی و آلمانی)، فعل از نظر شمار، شخص و گاهی جنس با نهاد مطابقت می‌کند؛ اما همه زبان‌ها تابع چنین منطقی نیستند و تابع کاربرد اهل زبان هستند. آن‌ها تابع منطق سخنگویان هر زبان هستند؛ بنابراین در زبان‌هایی که فعل دارای شناسه است، در مواردی این مطابقت را نمی‌بینیم (وحیدیان کامیار، ۱۳۸۴: ۳۲). در این تحقیق دستگاه مطابقه فعل و فاعل را در چارچوب دو نظریه‌ی بهینگی و کمینگی توصیف کردیم. هدف مقاله، توصیف استثنائات مطابقه فعل و فاعل براساس محدودیت‌ها و رابطه‌ی جستجوگر و هدف است و در این راستا، انواع مختلف جملات لازم زبان فارسی را براساس رابطه‌ی بین جستجوگر و هدف و سلسله‌مراتب محدودیت‌های همگانی بررسی کردیم. مطابقه در رویکرد سنتی با استثنائات زیادی همراه بود. در این تحقیق کارایی رویکردهای جدید و مطرح بهینگی و کمینگی را در تبیین موارد مطابقه بررسی می‌کنیم تا مشخص شود کدام رویکرد در تبیین موارد استثنای مطابقه کارایی بیشتری دارد. در رویکردهای سنتی معمولاً قاعده‌ای برای مطابقه ارائه می‌شد و موارد استثنای قاعده ذکر می‌شد؛ اما در رویکردهای جدید، مانند کمینگی و بهینگی، مطابقه به شکل متفاوتی مطرح می‌شود و موارد استثنا نیز در چارچوب کلی نظریه به شکل یکسانی با جملات دیگر بحث می‌شوند و دیگر بحث استثنا مطرح نیست. این دو رویکرد برخورد یکسانی در تبیین مطابقه ندارند؛ ولی هریک با بهره‌گیری از مفاهیم نظری قادر به تبیین مطابقه است. در این تحقیق پس از معرفی روش کار دو نظریه، مطابقه را در جملات زبان فارسی در قالب هر دو نظریه تحلیل می‌کنیم و در پایان به بررسی کارایی دو نظریه در تبیین مطابقه می‌پردازیم. پرسش‌های پژوهش عبارت‌اند از:

۱. چگونه رابطه جستجوگر و هدف، استثنائات مطابقت فعل و فاعل در زبان فارسی را توجیه می‌کند؟
۲. چه محدودیت‌هایی بر انتخاب گزینه بهینه در موارد مطابقت تأثیرگذارند؟
۳. کدام نظریه در تبیین مطابقت کارآمدتر است؟

## ۲. پیشینه تحقیق

در رویکردهای سنتی، مطابقت زبان فارسی با قاعده‌ای توصیفی بیان شده است. مطابقت در دستور پنج استاد، این‌گونه تعریف شده است:

اگر نهاد جمع و جاندار باشد، با فعل جمع می‌آید؛ اما اگر نهاد جمع و جاندار نباشد، فعل می‌تواند مفرد بیاید یا جمع. اگر به اسم بی‌جان شخصیت انسانی داده شود، در حکم جاندار قرار می‌گیرد. گیاهان و اعضای زوج بدن و بعضی کلمات که در آن‌ها تغییر واقع گردد و زمان را برساند به «ها» و «-ان» جمع بسته می‌شود (قریب و دیگران، ۱۳۳۰: ۱۱۵-۱۱۷).

باطنی (۱۳۷۴) این نکات را به قاعده بالا می‌افزاید که نهاد دوم شخص در حالت احترام با اسناد جمع می‌آید و در حالت سوم شخص امکان انتخاب وجود دارد. وحیدیان کامیار (۱۳۸۴) نیز موارد استثنا دیگری را به این قاعده می‌افزاید.

بیشتر تحقیقات در کمینه‌گرایی، مطابقت را براساس رابطه بین مشخص‌نما و هسته تحلیل کرده‌اند. شرفات (2012) مطابقت فعل و فاعل را در چارچوب کمینگی در دو نوع جمله زبان عربی بررسی کرده است. وی مدعی شد که رابطه بین جستجوگر و هدف در جملات اسمیه عربی که ترتیب SV دارند برقرار است؛ اما این رابطه در جملات فعلیه با ترتیب VS وجود ندارد. شاید این عدم هماهنگی به این دلیل است که کمینگی بر مبنای زبان انگلیسی پیشنهاد شده است که ترتیب SV دارد. در زبان‌هایی با ترتیب SV، رابطه بین جستجوگر و هدف دیده می‌شود.

بسیاری از آثار نخستین چارچوب بهینگی، به واج‌شناسی مربوط می‌شوند؛ اما نظریه بهینگی در مورد کل دستور زبان است و مختص واج‌شناسی نیست (راسخ‌مهند، ۱۳۸۴: ۵). تحقیقات اخیر در این دیدگاه به مسائل نحوی و ساخت‌واژی نیز پرداخته‌اند.

فیسچر<sup>۲</sup> (2004) در تحقیقی نظریه مرجع‌گزینی چامسکی را در چارچوب بهینگی مورد

بررسی قرار داد. وی معتقد است که نظریه مرجع‌گزینی در موارد اختلاف بین زبان‌ها دچار اشکالاتی است و خود محقق مدل دیگری را پیشنهاد می‌کند که این مشکلات بین‌زبانی را حل می‌کند. این مدل اصلاح‌شده بر این فرض استوار است که اصول تأثیرگذار در توزیع، تخطی‌پذیرند؛ در این صورت مشکل بسیاری از استثنائات برطرف می‌شود.

یکی از پیشگامان کاربرد نظریه بهینگی در نحو، گریم‌شاو<sup>۳</sup> (1977) است که ساختار جملات پرسشی انگلیسی، شامل حرکت پرسش‌واژه و قاعده درج کمک‌واژه پرسشی<sup>۴</sup> را بررسی کرده است. وی در توصیف ساختار حرکت پرسش‌واژه نماینده‌های ورودی را شامل ترتیب‌های مختلف ساختی می‌داند که محدودیت‌های زیر بر ارزیابی آن‌ها اثر می‌گذارند:

۱. STAY: کلمه پرسشی حرکت نکند؛

۲. OP-SPEC: عملگر در جایگاه مشخص‌نما قرار بگیرد؛

۳. OBL-HD: جایگاه هسته از نظر واژگانی خالی نباشد.

گریم‌شاو نشان داده است که دو نقض در قاعده STAY (دو جابه‌جایی) نیاز است تا محدودیت با رتبه بالاتر، یعنی محدودیت دوم به‌دست‌آید (3: Wunderlich, 2004).

در مطابقت دستوری، کلماتی که با هم در یک عبارت می‌آیند بر هم تأثیر می‌گذارند. صورت صرف‌شده معمولاً با شمار، شخص و جنس اسم دیگر مطابقت می‌کند. بعضی از زبان‌ها دستگاه مطابقت غنی دارند و ترتیب کلمات در این زبان‌ها آزادی بیشتری دارد؛ مانند زبان لاتین. اما زبان‌ها در میزان مطابقت با هم متفاوت‌اند. حتی زبان‌هایی وجود دارد که اصلاً مطابقت ندارند. بیشتر زبان‌ها بین این دو حد قرار می‌گیرند و نظام مطابقت ناقصی را نشان می‌دهند. اورتمان<sup>۵</sup> (2002) دستگاه مطابقت زبان انگلیسی را در چارچوب نظریه بهینگی توصیف کرده است. وی فرض کرده که محدودیت‌های همگانی زیر در انتخاب گزینه بهینه عمل می‌کنند:

۱. [+PI]>[]: گروه اسمی جمع از گروه اسمی نامشخص اطلاع بیشتری می‌دهد و در مطابقت ارجح است.

۲. <animate> inanimate: مطابقت با اسم جاندار بر مطابقت با اسم بی‌جان ارجح است.

۳. <noun> Pronoun: ضمائر در مطابقت قوی‌تر از اسم‌ها عمل می‌کنند.

اورتمان (2002) معتقد است که زبان‌ها در رتبه‌بندی این مقیاس‌ها متفاوت هستند و

براساس مطابقت فاعل، مفعول و ساخت ملکی حالات مختلفی دارند (Wunderlich, 2004: 7). وحیدیان کامیار (۱۳۸۴) مطابقت فعل با نهاد را در زبان فارسی مورد بررسی قرار داده است و موارد بسیاری از عدم مطابقت فعل و فاعل را ذکر کرده که در این تحقیق همه آنها را در چارچوب بهینگی و کمینگی بررسی می‌کنیم.

### ۳. مبانی نظری

چارچوب نظری این تحقیق نظریه بهینگی و کمینگی است. در مراحل اولیه نظریه کمینگی، مطابقت رابطه بین مشخص‌نما<sup>۱</sup> و هسته بود؛ اما در زبان انگلیسی مثال‌های نقضی برای این نوع مطابقت پدیدار شد. از آنجا که سازه فرمانی<sup>۲</sup> نقش بسزایی در کمینه‌گرایی دارد، بهتر بود مطابقت نیز بر همین اساس توصیف شود؛ بنابراین، چامسکی<sup>۳</sup> (Chomsky, 2001: 13) مطابقت را رابطه بین جستجوگر و هدف دانست. در جریان مطابقت مشخصه‌های ارزش‌گذاری نشده<sup>۴</sup> در جستجوگر با توجه به مشخصه‌های شخص و شمار هدف ارزش می‌گیرند و مشخصه حالت در هدف با توجه به ماهیت جستجوگر ارزش می‌گیرد (Radford, 2009: 285). مشخصه‌ها به دو دسته ذاتی و بافتی تقسیم می‌شوند. مشخصه‌های ذاتی در مدخل واژگان حضور دارند؛ برای نمونه، اسم مشخصه‌های شخص، شمار و جنسیت را به صورت ذاتی دارد و فعل مشخصه زمان را؛ ولی مشخصه‌های بافتی براساس بافت گفتمان تعیین می‌شوند؛ مشخصه حالت برای اسم و مشخصه‌های  $\emptyset$  برای فعل بافتی هستند. برای توضیح نحوه مطابقت، به مثالی از ردفورد<sup>۵</sup> توجه کنید:

1. There were awarded several prizes (*Ibid*: 282).

برای اشتقاق این جمله، ابتدا کمیت‌نمای several با اسم prizes ترکیب می‌شود تا گروه کمیت‌نمای QP را بسازد. گروه حاصل با فعل مجهول awarded ترکیب می‌شود تا گروه فعلی را تشکیل دهد و گروه فعلی با سازه زمان T ترکیب می‌شود و نمودار زیر ساخته می‌شود:

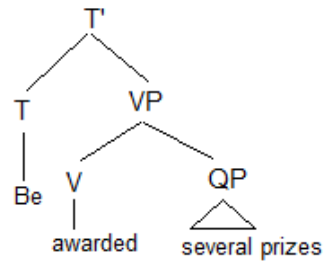

به محض ورود Be در ساختار، به دنبال یک هدف اسمی مناسب می‌گردد که بر آن سازهٔ فرمانی دارد. تنها گروه مناسب، گروه کمیت‌نما است؛ بنابراین Be از لحاظ مشخصه‌های  $\emptyset$  (شخص و عدد) با آن مطابقت می‌کند و در بخش آوایی به صورت were تجلی می‌یابد. همچنین با ترکیب there در جایگاه مشخص‌نمای گروه زمان مشخصهٔ EPP برطرف می‌شود و ساخت زیر به دست می‌آید:

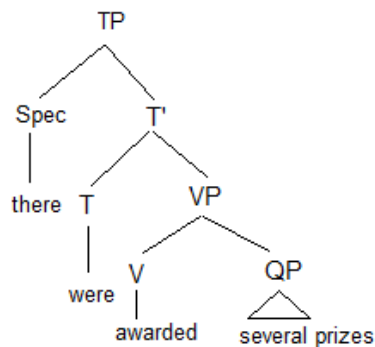

در جریان مطابقت، گروه کمیت‌نما نیز حالت فاعلی دریافت می‌کند. مشخصه‌های تعبیرناپذیر فعال در جریان مطابقت ارزش می‌گیرند. بعد از ارزش‌گذاری، این مشخصه‌ها از آنجا که نقشی در تعبیر معنایی ندارند غیر فعال می‌شوند و در بخش نحو و معنا دیده نمی‌شوند؛ اما در بخش آوایی همهٔ مشخصه‌ها قابل دسترس هستند؛ زیرا برای تلفظ درست، دسترسی به همهٔ مشخصه‌ها لازم است. چامسکی معتقد است که رابطهٔ بین هدف و جستجوگر محلی است تا جستجو حداقل باشد (Chomsky, 2001: 13). نظریهٔ بهیگی یکی از انشعاب‌های جدید در دستور زایشی است که توسط پرینس و

اسمولنسکی<sup>۱۰</sup> (1991) مطرح شده است. این نظریه ابتدا حوزه واج‌شناسی را تحت تأثیر قرار داد و کم‌کم تأثیرش در حوزه‌های دیگر زبان‌شناسی، به‌ویژه نحو و صرف نیز دیده شد (هادیان و علی‌نژاد، ۱۳۹۲: ۲۱۹-۲۳۵). این نظریه رویکرد محدودیت‌مبنا به همه حوزه‌های زبان دارد و حتی گاهی سعی می‌کند تبیین نقشی برای محدودیت‌ها ارائه دهد (دبیرمقدم، ۱۳۸۳: ۶۴۵). مهم‌ترین اصل در نظریه بهینگی این است که روستاها زبان حاصل رقابت بین چند محدودیت است و وقتی روستاها بهینه می‌شود، به این معنی است که کمترین محدودیت را نقض کرده است. این محدودیت‌ها برگرفته از مجموعه همگانی محدودیت‌ها<sup>۱۱</sup> هستند که جزو دانش زیستی و ژنتیکی انسان به شمار می‌روند (دبیرمقدم، ۱۳۸۳: ۶۴۷). محدودیت‌ها نقش مهمی در نظریه بهینگی دارند و به دو گروه محدودیت‌های نشاننداری<sup>۱۲</sup> و محدودیت‌های پایایی<sup>۱۳</sup> تقسیم می‌شوند. محدودیت‌های نشاننداری نشان‌دهنده تمایل دستور همگانی به سوی ساخت‌های بی‌نشان است. این محدودیت‌ها باعث می‌شوند که روستاها برخی معیارهای دستوری‌بودن را رعایت کنند. محدودیت‌های پایایی بر لزوم برابری و شباهت بین درون‌داد و برون‌داد تأکید می‌کنند. برون‌داد باید ویژگی‌های اصلی درون‌داد را حفظ کند (Kager, 1999: 9). همه محدودیت‌ها در بخش ارزیاب آمده‌اند و زبان‌های مختلف رتبه‌بندی متفاوتی از این محدودیت‌ها ارائه می‌دهند. این رتبه‌بندی عبارت است از ترتیب چیش محدودیت‌ها در یک زبان خاص، براساس اهمیتی که هر یک از آن‌ها در زبان دارد. محدودیت‌های تخطی‌ناپذیر جایگاه بالاتری در چیش محدودیت‌ها در آن زبان دارند. هرگاه در زبانی از محدودیتی که در آن زبان تخطی‌ناپذیر است، تخطی شود، زنجیره حاصل، نادرست و غیر دستوری خواهد بود. این نوع تخطی را در اصطلاح تخطی مهلك می‌نامند. نمودارهای معمول در نظریه بهینگی «تابلو»<sup>۱۴</sup> خوانده می‌شوند. در این تابلوها گزینه دارای محدودیت تخطی‌پذیر با نشانه \* مشخص می‌شود و تجمع ستاره و تعجب (!\*) در مقابل گزینه، به معنای تخطی مهلك است (دبیرمقدم، ۱۳۸۳: ۶۴۹).

دستور در نظریه بهینگی دو بخش زایا<sup>۱۵</sup> و ارزیاب<sup>۱۶</sup> دارد. بخش زایا همه ساخت‌های ممکن را تولید می‌کند و بخش ارزیاب ساخت بهینه را از میان نماینده‌های تولیدشده در بخش زایا انتخاب می‌کند. این انتخاب براساس محدودیت‌های رتبه‌بندی‌شده صورت می‌گیرد. از

آنجا که رتبه‌بندی محدودیت‌ها مقوله‌ای زبان‌ویژه است، میزان تخطی از یک محدودیت به زبان بستگی دارد (علی‌نژاد و اصلانی، ۱۳۸۸: ۱۴۷). ساخت بهینه، ساختی است که به بهترین وجه محدودیت‌ها را رعایت کرده باشد و کمترین تعداد محدودیت را نقض کند. همچنین در این نظریه می‌توانیم در یک زمان بیش از یک ساخت درست یا بهینه داشته باشیم و یک ساخت، کاملاً غلط یا کاملاً درست نیست (راسخ‌مهند، ۱۳۸۴: ۲)؛ به سخن دیگر، بهیچگی یک امر نسبی است.

داده‌های این پژوهش را از تحقیق وحیدیان کامیار (۱۳۸۴)، کتاب‌های دستور باطنی (۱۳۴۸) و مشکوة‌الدینی (۱۳۸۶) و داده‌های زبان گفتاری گرفته‌ایم. وحیدیان کامیار معتقد است که مطابقت فعل و فاعل بسیار پیچیده‌تر از چیزی است که در دستورها توصیف شده است و موارد استثنای زیادی را برای مطابقت بر شمرده است.

در این تحقیق، برای هر یک از حالات مطابقت فعل لازم و فاعل مثال‌هایی ارائه می‌کنیم و سپس با ارائه درخت نحوی رابطه بین جستجوگر و هدف را نشان می‌دهیم. در مرحله بعد، با ارائه تابلو خوش‌ساخت بودن نسبی ساخت بهینه را نمایش می‌دهیم.

#### ۴. تجزیه و تحلیل داده‌ها

بنا بر باور بسیاری از توصیف‌های دستور زبان فارسی، فعل با فاعل از نظر شخص و شمار مطابقت دارد؛ ولی در بسیاری از موارد چنین مطابقتی وجود ندارد. در این تحقیق مطابقت افعال لازم را بررسی می‌کنیم.

##### ۴-۱. افعال لازم

- فعل لازم فعلی است که برای تمام شدن معنا به مفعول نیازی ندارد و یک‌طرفیتی است.
- در کاربرد عامیانه: من رفتم/ علی رفت/ کریم و قلی و حسن رفتند/ آن‌ها رفتند و ....
  - در کاربرد محترمانه: سرکار تشریف بردند/ حضرت‌عالی تشریف نیاوردید/ آقای رئیس گفتند/ پروین خانم برنگشتند.
  - موارد استثنا که نهادها جاندار و جمع هستند؛ ولی فعل به صورت مفرد یا جمع می‌آید: در آن سال گوسفندهای ما در اثر بیماری تلف شد/ شدند. پشه‌های زیادی در هوا بود/ بودند.



در باغ وحش حیوانات زیادی است/ هستند. ماهی‌ها به فروش رسید/ رسیدند.  
 - موارد استثنا که نهادهای بی‌جان با فعل مفرد می‌آیند (به جای جمع و مفرد): باید حرف‌ها زده شود/ دعواها هم فایده نداشت/ متن‌ها ترجمه شد/ روابط تیره شده بود/ خنده‌های او باعث تعجب بود.

#### ۱-۱-۴. کاربرد عامیانهٔ افعال لازم

در زبان فارسی فعل لازم و فاعل در بیشتر موارد از لحاظ شمار و شخص مطابقت دارند. مطابقت در دستور کمینگی رابطهٔ بین جستجوگر و هدف مناسب است. برای نشان دادن مطابقت فعل و فاعل، مراحل اشتقاق جملهٔ زیر را در نظر می‌گیریم.

۲. علی و بابک رفتند.

در این جمله ابتدا فعل رفتن وارد اشتقاق می‌شود. از آنجا که این فعل لازم است، نیاز به متمم اسمی ندارد و گروهی را به‌عنوان متمم نمی‌گیرد. براساس نظریهٔ فاعل درون گروه فعلی<sup>۷</sup>، عبارت اسمی «علی و بابک» در جایگاه مشخص‌نمای گروه فعلی ترکیب می‌شود و گروه فعلی تشکیل می‌شود. گروه فعلی به‌دست آمده، با هستهٔ زمان ترکیب می‌شود. به محض اشتقاق هستهٔ زمان، مطابقت باید صورت بگیرد. هستهٔ زمان، مشخصه‌های شخص و شمار غیر قابل تفسیر و ارزش‌گذاری نشده دارد و به دنبال هدف مناسب برای ارزش‌گذاری مشخصه‌هایش است. تنها هدف در سازهٔ فرمانی هستهٔ زمان، گروه اسمی «علی و بابک» است. این گروه اسمی به شخص و شمار هستهٔ زمان ارزش می‌دهد و حالت فاعلی می‌گیرد. در مرحلهٔ بعد، برای برطرف کردن مشخصهٔ EPP در هستهٔ زمان به جایگاه مشخص‌نمای گروه زمان حرکت می‌کند. گروه زمان با یک متمم‌نمای بی‌آوا ترکیب می‌شود و گروه متمم‌نما حاصل می‌شود.

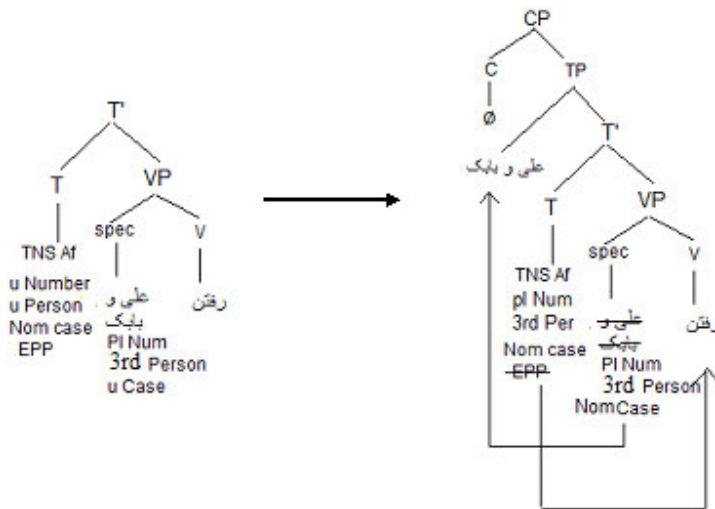

وند زمان در بخش آوایی به هسته گروه فعلی پایین می‌آید و به شکل «رفتند» تلفظ می‌شود. همه مشخصه‌ها بعد از ارزش گرفتن، غیر فعال می‌شوند و در بخش معنا و نحو دیده نمی‌شوند. پایین آمدن هسته زمان به هسته فعلی تنها نمونه حرکت رو به پایین در دستور زایشی است. اکنون مطابقت این جمله براساس نظریه بهینگی را بررسی می‌کنیم. برای روشن‌تر شدن بحث در نظریه بهینگی و نحوه ارائه گزینه بهینه، محدودیت‌های زیر را در نظر می‌گیریم:

۱. Person: فعل با فاعل باید از نظر شخص مطابقت کند؛
۲. Number: فعل با فاعل باید از نظر شمار مطابقت کند؛
۳. Gender: فعل با فاعل باید از نظر جنس مطابقت کند؛
۴. IDEN(IO): همه عناصر ورودی باید در خروجی حضور داشته باشند (بی‌جن‌خان، ۱۳۸۴: ۴۷).

علی و بابک رفتن	Person	Number	IDEN (IO)	Gender
علی و بابک رفت		*!		**
علی و بابک رفتیم	*!			**
علی و بابک رفتی	*!	*		**
علی و بابک رفتند				**

تابلوی ۱ مطابقت فعل لازم و فاعل گروه اسمی

همان‌طور که در تابلوی ۱ می‌بینیم، محدودیت جنس در زبان فارسی معتبر نیست و خاکستری شده است و محدودیت (IDEN(IO) نیز ناظر بر حضور همه‌ی عناصر درون‌داد در برون‌داد است. در زبان فارسی گاهی ضمیر فاعلی در برون‌داد حذف می‌شود و محدودیت (IDEN(IO) نقض می‌شود؛ ولی چون این محدودیت رتبه‌ پایین‌تری دارد، موجب ساخت غیر دستوری نمی‌شود. در مورد مثال بالا نماینده‌ آخر گزینه‌ بهینه است؛ زیرا محدودیت‌های با رتبه‌ بالا را نقض نکرده است.

من رفتن	Person	Number	IDEN (IO)	Gender
من رفتم				*
من رفتی	*!			*
من رفتیم		*!	*	*
رفتیم			*	*

تابلوی ۲ مطابقت فعل و ضمیر فاعلی

تابلوی ۲ نشان می‌دهد که گزینه‌هایی که محدودیت‌های person و number را رعایت کرده‌اند صورت‌های بهینه هستند.

#### ۲-۱-۴. کاربرد محترمانه‌ افعال لازم

باطنی معتقد است در کاربرد محترمانه، چنانچه هسته‌ گروه اسمی مسندالیه کلماتی مانند «جنابعالی»، «حضرتعالی» و «سرکار» باشد، اسناد جمع خواهد بود و در مورد سوم شخص در کاربرد محترمانه‌ مسندالیه مفرد می‌تواند با اسناد جمع یا اسناد مفرد بیاید (باطنی، ۱۳۴۸: ۱۰۶).

۳. جنابعالی فرمودید.

۴. آقای دکتر منزل نیستند.

چو<sup>۱۸</sup> در بررسی زبان کره‌ای که حالت‌های مختلفی از احترام دارد، مدعی شده است که

اصطلاحات محترمانه در زبان‌ها در مدخل واژگان می‌آیند. در زبان کره‌ای واژگان (اسم و فعل) و حتی تکواژها شکل محترمانه نیز دارند (Choe, 2004: 554).

وچسلر<sup>۱۹</sup> نیز با بررسی دستگاه مطابقت زبان فرانسه به این نتیجه رسیده است که در کاربرد محترمانه، مطابقت فعل و فاعل به لحاظ نحوی صورت می‌گیرد و مطابقت اسم و صفت به لحاظ معنایی است؛ زیرا فعل در کاربرد محترمانه در فرانسه به صورت جمع و صفت به صورت مفرد به کار می‌رود. وی زبان فرانسه را جزو زبان‌هایی با دستگاه مطابقت دوگانه دانسته است که مطابقت فعل و فاعل مجزا از مطابقت اسم و صفت است؛ درحالی‌که در برخی زبان‌ها مانند کروات این مطابقت به شکل واحد صورت می‌گیرد (Wechsler, 2013: 6).

وچسلر یک تعمیم را ذکر می‌کند:

تعمیم جمع مؤدبانه: ضمیر مؤدبانه با فعل مطابقت جمع برقرار می‌کند.

زبان فارسی جزو زبان‌هایی دارای دستگاه مطابقت دوگانه است که مطابقت فعل و فاعل مجزا از مطابقت اسم و صفت است. در فارسی نیز در مدخل برخی واژگان مانند اسم‌های جنابعالی، حضرتعالی، سرکار، حضرت والا، آقای ... و خانم ... عنصر [+HON] وجود دارد. این عنصر باعث می‌شود شمار گروه اسمی جمع تلقی شود. گفتنی است که افعال و ضمائر می‌توانند مشخصه [+HON] را در مدخل واژگانی خود داشته باشند؛ برای نمونه، افعال «فرمودن» و «تشریف آوردن» مشخصه [+HON] دارند. اکنون اشتقاق جمله زیر را در نظریه کمینه‌گرایی بررسی می‌کنیم:

۵. جنابعالی فرمودید که فردا نمرات اعلام می‌شود.

۱.  $V$  (فرمودن) + CP (که نمرات اعلام می‌شود)  $\rightarrow V'$  (فرمودن که نمرات اعلام می‌شود)؛

۲.  $Spec(v)$  جنابعالی  $V' \rightarrow VP$  (جنابعالی فرمودن که فردا نمرات اعلام می‌شود)؛

۳.  $T' + vp \rightarrow T'$ .

در این مرحله باید مطابقت صورت گیرد و هسته زمان به دنبال هدف مناسب جست‌وجو می‌کند. گروه متمم‌ها هدف مناسبی برای هسته زمان نیست؛ زیرا براساس اصل نفوذناپذیری، هسته زمان به گروه اسمی «نمرات» دسترسی پیدا نمی‌کند. مطابقت با خود گروه متمم‌ها هم انجام نمی‌شود؛ زیرا گروه متمم‌ها حالت نمی‌گیرد و مشخصه شخص ندارد (Radford, 2009: 291).

نزدیک‌ترین هدف مناسب، گروه اسمی «جنابعالی» است. این گروه اسمی به مشخصه‌های ارزش-

گذاری نشده هسته زمان ارزش می‌دهد، حالت فاعلی می‌گیرد و برای بازبینی مشخصه EPP حرکت می‌کند. شمار گروه اسمی «جنابعالی» به دلیل حضور مشخصه [+HON] جمع محسوب می‌شود. در مرحله آخر اشتقاق، گروه زمان با متمم‌های بی‌آوا ترکیب می‌شود.

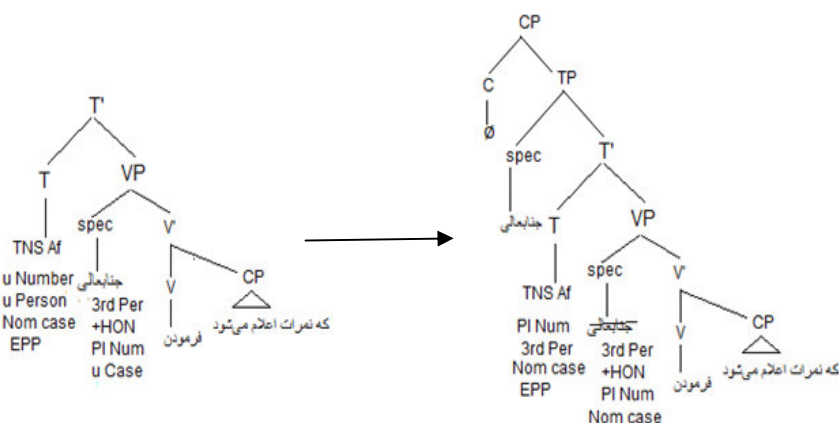

برای تحلیل این عبارت در نظریه بهینگی، یک محدودیت دیگر به محدودیت‌های ذکر شده در قسمت قبل، اضافه می‌کنیم.

[HON]PI: در کاربرد محترمانه، مطابقت فعل با فاعل از نظر شمار جمع است.

این محدودیت از لحاظ همگانی تأیید می‌شود. براساس تحقیق کمری<sup>۲۰</sup> (۱۹۷۱) در زبان‌هایی که حالت احترام را نشان می‌دهند، مطابقت به صورت جمع نشان داده می‌شود. تعامل محدودیت‌ها برای انتخاب گزینه بهینه به شکل زیر است:

Person >> PI [HON] >> Number >> IDEN (IO) >> gender

جنابعالی فرمودن که	Person	PI [HON]	Number	IDEN (IO)	Gender
جنابعالی فرمود	*!	*			*
جنابعالی فرمودی		*!			*
جنابعالی فرمودید			*		*

تابلوی ۳ مطابقت در کاربرد محترمانه

با توجه به تابلوی ۳، ساخت بهینه ساختی است که از محدودیت‌های با رتبه بالاتر تخطی نکرده باشد. همان‌طور که از تعامل محدودیت‌ها برمی‌آید، در زبان فارسی محدودیت شخص بالاترین رتبه را دارد؛ به طوری که نقض آن مهلک تلقی می‌شود.

### ۳-۱-۴. فاعل جاندار جمع

۶. ماهی‌ها به فروش رسید/ رسیدند.

۷. در باغ وحش حیوانات زیادی است/ هستند.

در تحلیل این موارد در نظریه کمینگی فرض می‌کنیم شمار گروه اسمی بر مبنای بافت و منظور گوینده تعیین می‌شود. اگر تکتک اعضای گروه اسمی را در نظر بگیریم، شمار به‌عنوان جمع در نظر گرفته می‌شود؛ اما اگر مجموعه گروه اسمی را به‌عنوان یک کل در نظر بگیریم، از نظر شمار مفرد محسوب می‌شود. در مثال ۷، اگر تکتک ماهی‌ها مورد توجه گوینده باشد، شمار گروه اسمی جمع است و اگر منظورش کل مجموعه ماهی‌ها باشد، شمار مفرد به کار می‌رود. اکنون اشتقاق را در کمینه‌گرایی بحث می‌کنیم:

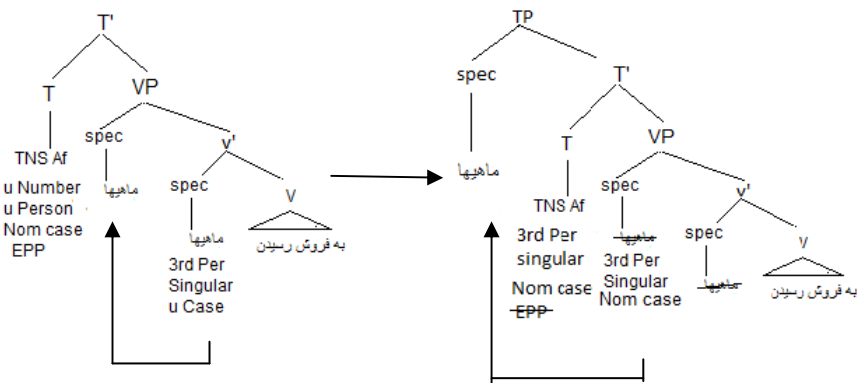

مشخصه شخص و شمار هدف (ماهی‌ها) به مشخصه‌های شخص و عدد جست‌وجوگر (هسته زمان) ارزش می‌دهند، مشخصه حالت «ماهی‌ها» نیز ارزش فاعلی می‌گیرد و سپس برای بازبینی مشخصه EPP به جایگاه SPECTP حرکت می‌کند. در این مثال شمار گروه اسمی ماهی‌ها مفرد در نظر گرفته شده است؛ زیرا منظور کل مجموعه ماهی‌ها بوده است.

در نظریهٔ بهینگی این جملات را با در نظر گرفتن محدودیت‌های پیشنهادی اورتمان (۲۰۰۲) تحلیل می‌کنیم.

۱. <pl>+ گروه اسمی جمع از گروه اسمی نامشخص در مطابقه برتر است (Wunderlich, 2004: 12);

۲. <animate>inanimate: گروه اسمی جاندار از گروه اسمی بی‌جان در مطابقه برتر است (Ibid);

۳. <Pronoun>noun: ضمائر در مطابقه گروه‌های اسمی برتر هستند (Ibid).  
این محدودیت‌ها بر پیشنهاد دیکسون (1979) مبنی بر سلسله‌مراتب گستردهٔ جاندار، منطبق است (Croft, 2003: 130). مطابقهٔ فعل با فاعل در زبان فارسی از نظر شمار با این سلسله‌مراتب همسو است:

**Pronoun > Proper names > human common nouns > nonhuman animate  
common nouns > inanimate common nouns**

گفتنی است که محدودیت شخص در زبان فارسی نسبت به محدودیت‌های دیگر رتبهٔ بالاتری دارد و تنها شمار گروه اسمی براساس سلسله‌مراتب جاندار تعیین می‌شود؛ بنابراین سلسله‌مراتب جاندار در ترتیب محدودیت‌ها، قبل از محدودیت شمار و بعد از محدودیت شخص قرار می‌گیرد. براساس این سلسله‌مراتب، ضمائر در مطابقهٔ شمار قوی‌تر از اسامی عمل می‌کنند؛ اسامی مربوط به انسان یا اسامی حیوانات و گیاهانی که به‌طور استعاره‌ای شخصیت انسانی گرفته‌اند، در مطابقه قوی‌تر از اسامی حیوانات و اسامی بی‌جان هستند. تعامل محدودیت‌ها برای انتخاب گزینهٔ بهینه به شکل زیر است:

**Person >>Pronoun> Proper names> human common nouns> nonhuman animate  
common nouns> inanimate common nouns>> number >>IDEN(IO)>> gender**

ماهی‌ها به فروش رسیدن	Person	Human noun>non- human noun	Number	IDEN (IO)	Gender
ماهی‌ها به فروش رسیدم	*!		*		*
ماهی‌ها به فروش رسیدید	*!	*	*		*
ماهی‌ها به فروش رسید			*		*
ماهی‌ها به فروش رسیدند		*			*

تابلوی ۴ مطابقه با فاعل جاندار جمع

تابلوی ۴ نشان می‌دهد هنگامی که فاعل بی‌جان باشد، مطابقت شماره لازم نیست. در تابلوی بالا دو ساخت می‌توانند بهینه باشند. جمله با اسناد مفرد بهینه‌تر از جمله با اسناد جمع است؛ ولی هر دو جمله را براساس بافت کاربردشناسی می‌توانیم به کار ببریم. از لحاظ نحوی هر دو ساخت بهینه هستند؛ زیرا بهینگی امری نسبی است.

#### ۴-۱-۴. فاعل بی‌جان جمع

در دستورهای زبان فارسی آمده است که برای اسم‌های جمع بی‌جان در نقش نهادی می‌توان هم فعل مفرد آورد و هم فعل جمع؛ اما در مواردی فعل باید مفرد باشد (وحیدیان کامیار، ۱۳۸۴: ۳۵).

۸. کم‌کم بحث‌ها بالا گرفت.

۹. باید حرف‌ها زده شود.

۱۰. روابط ما با آن‌ها تیره شده بود.

۱۱. امیدهای مردم به توست.

۱۲. دعوای فایده نداشت.

در جملات بالا، اسم جمع به‌عنوان یک کل در نظر گرفته شده است؛ بنابراین مشخصه شماره مفرد دارد. این موارد در نظریه کمینگی مانند جملات بخش ۴-۱-۳ تحلیل می‌شوند.

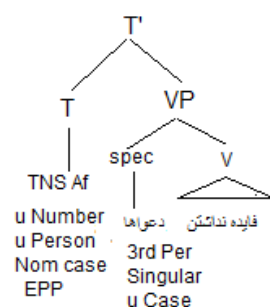

در اشتقاق، جمله بالا با ورود هسته زمان به ساختار، گروه اسمی «دعواها» را به‌عنوان هدف انتخاب می‌کند، مشخصه شخص و شمار هدف (دعواها) به مشخصه‌های شخص و عدد



جست و جوگر (هسته زمان) ارزش می دهند، مشخصه حالت «دعواها» نیز ارزش فاعلی می گیرد و سپس برای برطرف کردن مشخصه ی EPP به جایگاه SPEC TP حرکت می کند. در نظریه بهینگی با تعامل محدودیتها می توانیم گزینه بهینه را به دست آوریم:

**Person >> Pronoun > Proper names > human common nouns > nonhuman animate common nouns > inanimate common nouns >> number >> IDEN(IO) >> gender**

دعواها فایده نداشتن	Person	Animate>inanimate	Number	IDEN (IO)	Gender
دعواها فایده نداشتید	*!	*			*
دعواها فایده نداشتی	*!				*
دعواها فایده نداشت			*		*
دعواها فایده نداشتند		*!			*

تابلوی ۵ مطابقه با اسم بی جان جمع

جمله «دعواها فایده نداشت» با پیروی از محدودیت های رتبه بالا به عنوان بهینه ترین گزینه از بین نماینده ها انتخاب می شود.

## ۲-۴. فعل لازم با مسندالیه ترکیبی

به باور باطنی، جایگاه مسندالیه می تواند به وسیله یک گروه اسمی یا بیش از یک گروه اسمی اشغال شود. اگر جایگاه مسندالیه به وسیله یک گروه اسمی اشغال شود، آن را ساده می نامیم و وقتی بیش از یک گروه اسمی باشد، آن را ترکیبی می نامیم (باطنی، ۱۳۴۸: ۱۰۱). گروه های اسمی در مسندالیه ترکیبی به وسیله عوامل پیوندی «و» و «یا» به هم پیوند می خورند و در رابطه با مطابقه مسندالیه ترکیبی با اسناد، مسندالیه ترکیبی مانند مسندالیه جمع عمل می کند (باطنی، ۱۳۴۸: ۱۰۲).

۱۳. او و رفیق هایش اینجا بودند.

رده بندی زیر در رابطه با شخص مسندالیه ترکیبی مناسب است:

اول شخص << دوم شخص << سوم شخص

اگر در بین گروه‌های اسمی، گروه اسمی اول شخص باشد، آن گروه تعیین‌کنندهٔ شخص کل گروه است. این قاعده در مورد دوم شخص و سوم شخص نیز صدق می‌کند:

۱۴. من و تو رفتیم (اول شخص).

۱۵. من و شما رفتیم (اول شخص).

۱۶. تو و او رفتید (دوم شخص).

۱۷. شما و آن‌ها رفتید (دوم شخص).

۱۸. او و برادرش رفتند (سوم شخص).

اشتقاق این جملات در نظریهٔ کمینگی به شکل زیر صورت می‌گیرد:

$V \rightarrow V'$  (رفتن)

$Spec \text{ (من و او)} + V' \rightarrow VP$  (من و او رفتن)

$T + VP \rightarrow T'$

در این مرحله، مطابقت بین جست‌وجوگر (هستهٔ زمان) و هدف (گروه اسمی) انجام می‌شود و مشخصه‌ها ارزش می‌گیرند. بعد از ارزش‌گذاری مشخصه‌ها، گروه اسمی «من و تو» به جایگاه مشخص‌نمای گروه زمان جابه‌جا می‌شود تا مشخصهٔ EPP برطرف شود.

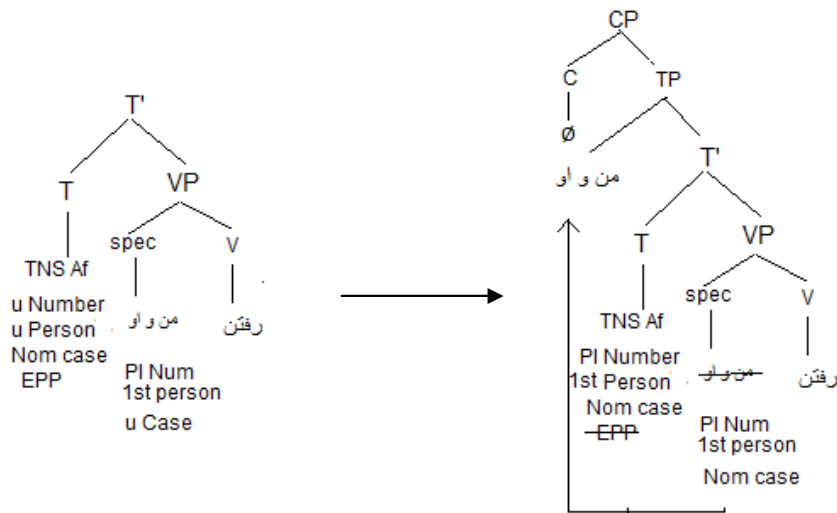

در نظریهٔ بهینگی همان ترتیب محدودیت‌ها اعمال می‌شود و شخص بر اساس رده‌بندی

ارائه شده تعیین می‌شود:

اول شخص << دوم شخص >> سوم شخص

من و او رفتن	Person	Number	IDEN (IO)	Gender
من و او رفتند	*!			**
من و او رفت	*!	*		**
من و او رفتیم				**

#### تابلوی ۶ مطابقه با مسندالیه ترکیبی

در تابلوی ۶ ساخت بهینه، ساختی است که کمترین محدودیت را نقض کرده است. در جملات «تو با من رفتی»، «من با تو رفتم» و «تو با او رفتی»، «با من»، «با تو» و «با او» جزو مسندالیه نیستند. این‌ها گروه‌های قیدی هستند و به همین دلیل در رابطه مسندالیه و اسناد از نظر شمار و شخص دخالتی ندارند (باطنی، ۱۳۴۸: ۱۰۵).

#### ۳-۴. افعال یک‌شخصه

افعال یک‌شخصه با نهاد مطابقت ندارند. در این فعل‌ها شناسه ثابت و به صورت سوم شخص مفرد مضارع یا ماضی است و نهاد به جای مطابقت با شناسه با ضمیر پیوسته مطابقت می‌کند:

۱۹. من دردم گرفت.

۲۰. او دردش گرفت.

۲۱. تو دردت گرفت.

وحیدیان کامیار چهارده فعل یک‌شخصه در زبان فارسی را ذکر کرده است و این افعال را از موارد عدم مطابقت فعل و فاعل به شمار می‌آورد (وحیدیان کامیار، ۱۳۸۲: ۲۹-۳۸)؛ اما به نظر نگارنده، مطابقت در این‌گونه افعال نیز برقرار است. این افعال را می‌توانیم نوعی از افعال مرکب بدانیم که شناسه به جای فعل در جزو اول آمده است؛ ولی هنوز مطابقت بین فاعل و فعل برقرار است و به همین دلیل نمی‌توانیم بگوییم «من دردت گرفت» یا «او دردم گرفت».

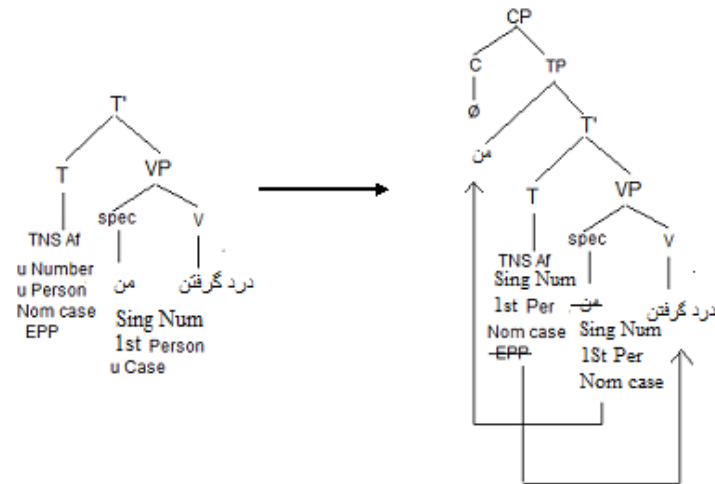

در این جمله ابتدا فعل درد گرفتن وارد اشتقاق می‌شود. از آنجا که این فعل لازم است، برای تمام شدن معنا به متمم اسمی نیاز ندارد. ضمیر «من» ابتدا در جایگاه مشخص‌نمای گروه فعلی ترکیب می‌شود و گروه فعلی تشکیل می‌شود. گروه فعلی به‌دست آمده، با هسته زمان ترکیب می‌شود و در این مرحله، مطابقه صورت می‌گیرد. مشخصه‌های شخص و شمار ارزش‌گذاری نشده‌ی هسته زمان از مشخصه‌های شخص و شمار هدف ارزش می‌گیرند و به هدف حالت فاعلی می‌دهند. وند زمان در بخش آوایی به فعل پایین می‌آید و به صورت «دردم گرفت» تلفظ می‌شود. اکنون مطابقه این جمله را براساس نظریه بهینگی بررسی می‌کنیم. این جملات مانند جملات بخش ۱-۱-۴ تحلیل می‌شوند.

من درد گرفتن	Person	Number	IDEN (IO)	Gender
من دردمان گرفت		*!		**
من دردی گرفت	*!			**
من دردشان گرفت	*!	*		**
من دردم گرفت				**

تابلوی ۷ مطابقه افعال یک‌شخصه

گزینهٔ بهینه، محدودیت‌های شخص و شمار را نقض نکرده است.

#### ۴-۴. فعل‌های بی‌نهاد

فعل در بعضی از ساخت‌ها نه با نهاد مطابقت دارد، نه با چیز دیگری؛ زیرا نهاد، متمم، مضاف‌الیه و ... ندارد و از این‌ها مستقل است (وحیدیان کامیار، ۱۳۸۴: ۴۰). وحیدیان کامیار این‌گونه افعال را هم از موارد عدم مطابقت به شمار می‌آورد. در کمینه‌گرایی برای تحلیل این جملات، یک فاعل را همیشه بی‌آوا در نظر می‌گیریم که مشخصه‌های شمار « (سوم شخص)، شخص (جمع)» را به صورت ذاتی دارد و در جریان مطابقت از فعل حالت بی‌آوا می‌گیرد. این فاعل بی‌آوا به شخص خاصی در واقعیت ارجاع نمی‌دهد. این جملات CP هستند و شاهد فاعل بی‌آوا در این جملات امکان همپایگی آن‌ها با CP دیگر است؛ بنابراین لزوماً فاعل دارند: ۲۲. (شاهد همپایگی): می‌گویند که قصد سفر داری و مریم دوست دارد خانه‌اش بروی.

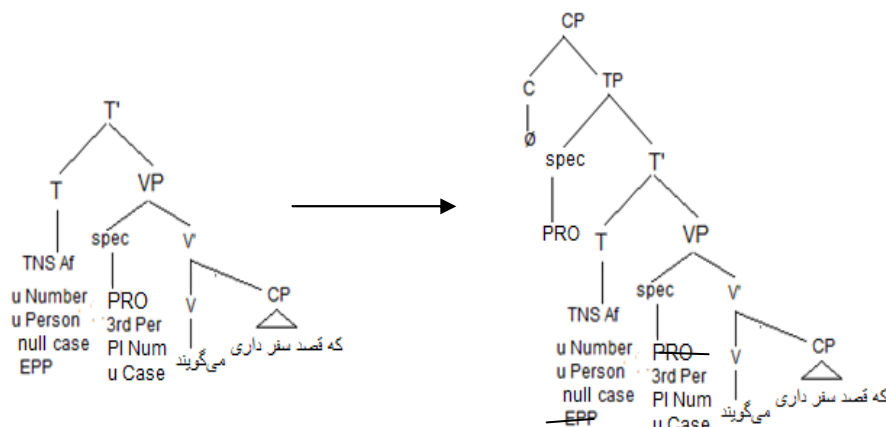

هنگامی که اشتقاق جمله به مرحلهٔ گروه زمان میانی می‌رسد، مطابقت انجام می‌شود و مشخصه‌های ارزش‌گذاری نشدهٔ جست‌وجوگر و هدف، ارزش می‌گیرند و سپس برای برطرف شدن مشخصهٔ EPP ضمیر PRO از جایگاه مشخص‌نمای گروه فعلی به جایگاه مشخص‌نمای گروه زمان حرکت می‌کنند؛ به سخن دیگر، در زبان فارسی علاوه بر ضمیر *pro*، ضمیر PRO نیز وجود دارد و در جملاتی از نوع بالا می‌آید. اگر این افعال را بی‌فاعل در نظر بگیریم،

مشخصه EPP برطرف نمی‌شود و اشتقاق ساختار به مشکل برمی‌خورد.

در چارچوب بهیگی انتزاع نظریه کمینگی وجود ندارد و نمی‌توانیم ضمیر انتزاعی در نظر بگیریم؛ بنابراین، محدودیت‌های ذکر شده مربوط و معتبر نیستند و بخش مولد باید تنها یک گزینه، آن هم صورت صرف‌شده فعل را عرضه کند؛ زیرا بخش ارزیاب نمی‌تواند این جملات را بسنجد. محدودیت IDEN(IO) تنها محدودیت معتبر ناظر بر حضور همه عناصر درون‌داد در برون‌داد است؛ بنابراین، فرض می‌کنیم در دستور بهیگی، این افعال با شناسه سوم شخص جمع تولید می‌شوند یا تحلیل این جملات در بهیگی به دلیل نبودن انتزاع دچار مشکل می‌شود. نظریه بهیگی با نظریه کمینگی تفاوت‌های اساسی دارد. در نظریه بهیگی هیچ بازنمود میانی و انتزاعی وجود ندارد و محدودیتی هم برای تعداد بازنمودهای درون‌دادی نیست؛ زیرا براساس اصول عام زبان، در زیرساخت بی‌نهایت نماینده برای هر ساخت مشخص می‌شود که به این امر شمول یا آزادی تحلیل گفته می‌شود (بی‌جن‌خان، ۱۳۸۴: ۳۷). با توجه به داده‌ها و نتایج تحقیق، نظریه کمینگی بر پایه رابطه بین جست‌وجوگر و هسته می‌تواند همه موارد مطابقه و استثنائات آن در دستور سنتی را به خوبی تبیین کند و نظریه بهیگی با پیروی از سلسله‌مراتب محدودیت‌های همگانی شخص، جاندارگی گسترده، شمار و پایایی می‌تواند گزینه بهینه در مطابقه را مشخص کند. تنها در تحلیل افعال بی‌نهاد به دلیل نبودن انتزاع مشکل ایجاد می‌شود؛ بنابراین، نظریه کمینگی در تبیین مسئله مطابقه، کارآیی بیشتری دارد.

## ۵. نتیجه‌گیری

در این مقاله دستگاه مطابقه فعل و فاعل در زبان فارسی را از دو دیدگاه نظریه بهیگی و نظریه کمینگی بررسی کردیم. نظریه کمینگی نحو محور است و بخش معنایی و آوایی آن نقش خوانشی دارند؛ در حالی که نظریه بهیگی در همه بخش‌های نحو، معنا و واج از محدودیت‌های نشاننداری و پایایی بهره می‌گیرد. در دیدگاه سنتی، محققان قاعده‌ای برای مطابقه فعل و فاعل ذکر کرده‌اند و استثنائات زیادی را برای قاعده برشمرده‌اند. در این تحقیق موارد استثنای مطابقه فعل و فاعل را از دو دیدگاه اخیر نحوی بررسی کردیم. در پاسخ به سؤال اول تحقیق، داده‌ها نشان می‌دهند که همه موارد استثنای مطابقه براساس رابطه بین جست‌وجوگر و هدف توجیه می‌شوند. گاهی فاعل جمع بی‌جان و جاندار را به صورت کل در نظر می‌گیریم و در

موارد احترام با حضور مشخصه [+HON] شمار به صورت جمع تجلی می‌یابد. فعل‌های بی-نهاد با ضمیر بی‌آوا مطابقت می‌کنند. در چارچوب بهینگی، محدودیت‌های زیر در انتخاب گزینه بهینه برای مطابقت مؤثرند:

**Person >> Pronoun > Proper names > human common nouns > nonhuman animate common nouns > inanimate common nouns >> number >> IDEN(IO) >> gender**

در مواردی که جمله مسندالیه ترکیبی دارد، شخص با توجه به محدودیت زیر تعیین می‌شود:

اول شخص << دوم شخص << سوم شخص

نتیجه می‌گیریم که گزینه بهینه در مطابقت، ساختی است که محدودیت‌های با رتبه بالاتر را نقض نکند. تحلیل افعال بی‌نهاد در نظریه بهینگی ممکن نیست؛ زیرا گروه اسمی برای مطابقت حضور ندارد. با توجه به این نتایج و براساس داده‌های تحقیق، نظریه کمینگی قدرت تحلیلی بیشتری برای تبیین مطابقت فعل با فاعل در زبان فارسی دارد؛ زیرا مطابقت افعال بی‌نهاد را مانند جملات دیگر تبیین می‌کند.

## ۶. پی‌نوشت‌ها

1. extended animacy hierarchy
2. Fischer
3. Grimshaw
4. do-support
5. Ortman
6. specifier
7. c-command
8. Chomsky
9. Radford
10. Prince & Smolensky
11. universal set of constraints
12. markedness
13. faithfulness
14. Tableau
15. generator
16. evaluator
17. VP internal subject hypothesis
18. Cheo

19. Wechsler  
20. Comri

## ۷. منابع

- باطنی، محمدرضا (۱۳۴۸). *توصیف ساختمان دستوری زبان فارسی*. تهران: امیرکبیر.
- بی‌جن‌خان، محمود (۱۳۸۴). *واج‌شناسی نظریه بهینگی*. تهران: سمت.
- راسخ‌مهند، محمد (۱۳۸۴). «بررسی تعامل نحو و واج‌شناسی در ساخت اطلاعی فارسی». *مجله زبان‌شناسی*. س ۲۰. ش ۱.
- علی‌نژاد، بتول و محمدرضا اصلانی (۱۳۸۸). «سیر تحول واجی حذف از زبان فارسی باستان تا فارسی نو». *مجله زبان‌شناسی و گویش‌های خراسان*. دانشکده ادبیات و علوم انسانی مشهد. ش ۱.
- قریب، عبدالعظیم و دیگران (۱۳۳۰). *دستور زبان فارسی*. ج ۱. تهران: آوا.
- مشکوة‌الدینی، مهدی (۱۳۸۶). *دستور زبان فارسی و پیوندهای ساختی*. تهران: سمت.
- وحیدیان کامیار، تقی (۱۳۸۲). «فعل‌های یک‌شناسه». *نامه فرهنگستان*. د ۶. ش ۲.
- ----- (۱۳۸۴). «مطابقت فعل با نهاد». *نامه فرهنگستان*. د ۸. ش ۲.
- هادیان، بهرام و بتول علی‌نژاد (۱۳۹۲). «مقایسه فرایندهای لهجه اصفهانی و زبان فارسی در چارچوب نظریه بهینگی». *جستارهای زبانی*. ش ۱۵. صص ۲۱۹-۲۳۵.

## Reference:

- Alinezhad, B. & M. R. Aslani (2009). "The evolution of the phonological process of omission from old Persian to modern Persian". *Journal of Linguistics and Khorasan Dialects*. 1(1). pp.143-158. Faculty of Literature and Humanities. Mashhad [In Persian].
- Bateni, M. R. (1970). *A Description of Grammatical Structure of Persian*. Tehran: Amir Kabir Publication [In Persian].
- Bijankhan, M. (2005). *Phonology of Optimality Theory*. Tehran: SAMT Publication [In Persian].



- Choe, J. W. (2004). "Obligatory, Honorification, and the Honorific feature". *Studies in Generative Grammar*. Vol. 14. No. 4. Pp. 545 - 559.
- Chomsky, N. (2001). "Beyond explanatory adequacy". *MIT Occasional Papers in Linguistics*. 18.
- Croft, W. (2003). *Typology and Universals*. (2nd Edition). Cambridge: Cambridge University Press.
- Gharib, A. et. al., (1948). *Persian Language Grammar*. Tehran: Ava Publication [In Persian].
- Hadyan, B. & B. Alinezhad (2013). "A comparison of phonological processes in Isfahani accent and standard Persian language". *Scientific Research Journal of Language Related Research*. Vol. 4. No. 3. Pp. 219-235 [In Persian].
- Kager, R. (1999). *Optimality Theory*. Cambridge: Cambridge University Press.
- Meshkato-Dini, M. (2005). *Persian Language Grammar and Lexical Structure*. Tehran: SAMT Publication [In Persian].
- Prince, A. & P. Smolensky (1993/2004). *Optimality Theory: Constraint Interaction in Grammar*. Malden, M.A. And Oxford: Blackwell. [Review of 1993 Technical Report, Rutgers University Center for Cognitive Science, Available on Rutgers Optimality Archive ROA - 537.
- Radford, A. (2009). *Analyzing English Sentences: A Minimalist Approach*. Cambridge: Cambridge University Press.
- Rasekh Mahand, M. (2005). "The study of interaction between syntax and phonology in the informative structure of Persian". *Journal of Linguistics*. Vol. 20. No.1. pp. 24-39 [In Persian].
- Shorafat, M. (2012). "Subject-verb agreement in standard Arabic: A minimalist approach". *SKASE Journal of Theoretical Linguistics*. Vol. 9. No. 1. Pp. 33 - 49.
- Vahidian Kamyar, T. (2003). "One declension verbs in Persian". *Nameh Farhangestan*. Vol. 6. No. 2. pp. 29-37 [In Persian].



- ----- (2005). "Subject-Verb Agreements". *Nameh Farhangestan*. Vol. 8. No. 2 [In Persian].
- Wechsler, S. (To appear). "Mixed agreement, the person feature, and the index/concord distinction". *Natural Language and Linguistics Theory*.
- Wunderlich, D. (2004). "Towards a lexicon-based theory of agreement". *Theoretical Linguistics*. 20: pp. 1 – 35.